

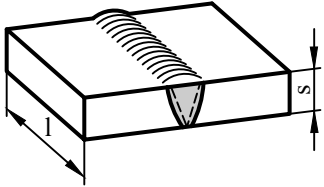

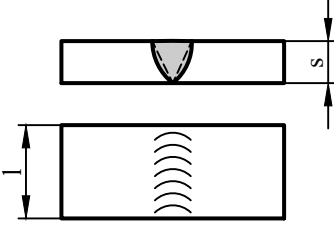
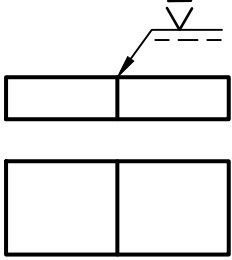

L 7 - Asamblări prin sudură

SR EN ISO 2553: 2015

I. Să se deseneze tabelar denumirea simbolului, reprezentarea ortogonală detaliată și reprezentarea ortogonală simbolică a tipurilor de asamblări prin sudură din tabelul de mai jos. Dimensiunile se vor alege constructiv.

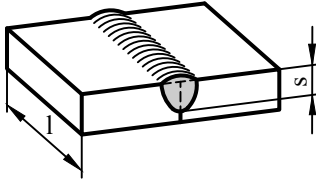
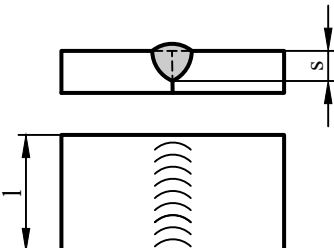
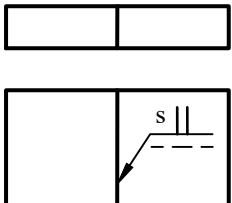
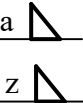
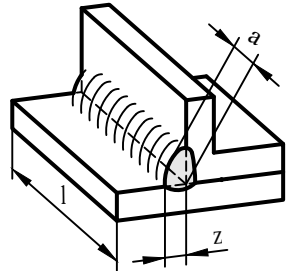
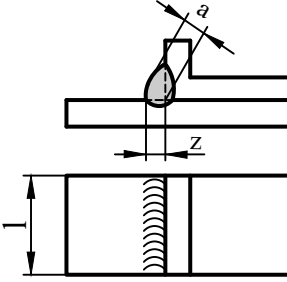
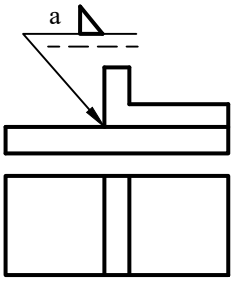
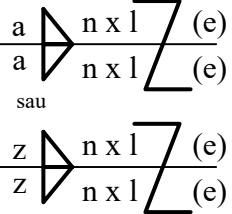
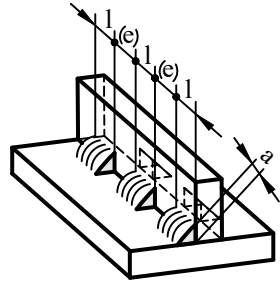
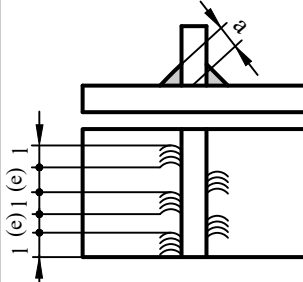
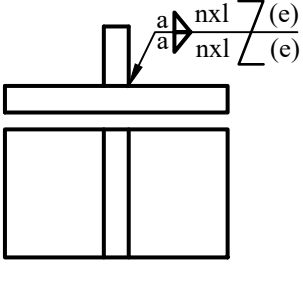
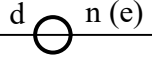
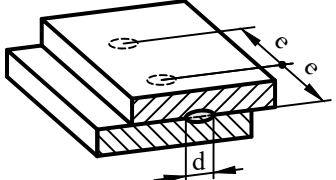
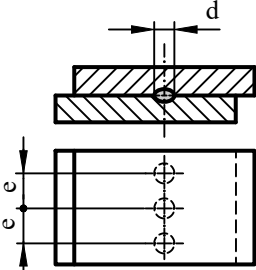
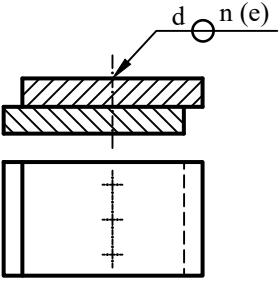
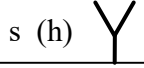
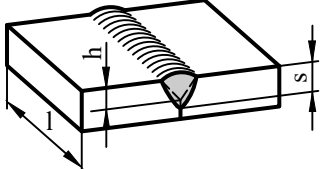
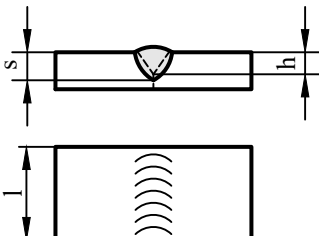
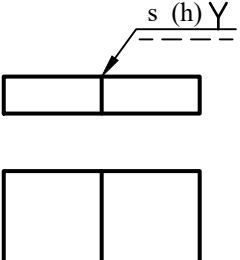
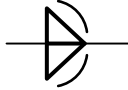
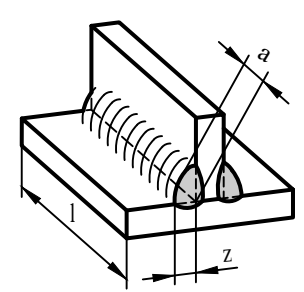
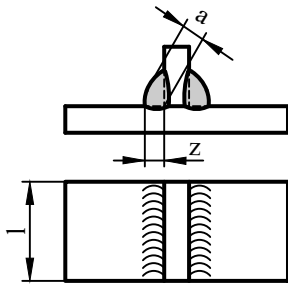
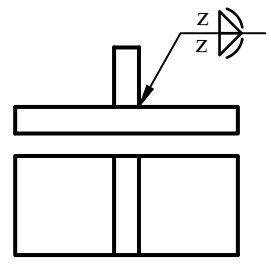
Denumire simbol	Reprezentare axonometrică detaliată	Reprezentare ortogonală detaliată	Reprezentare ortogonală simbolică
<p>1. Sudură cap la cap cu pătrundere completă (sudură în V plană)</p> 			
<p>2. Sudură cap la cap cu pătrundere parțială</p> 			
<p>3. Sudură în colț</p> 			
<p>4. Sudură în colț intermitentă alternantă</p> 			
<p>5. Sudură electrică în puncte prin presiune</p> 			
<p>6. Sudură cap la cap în Y</p> 			

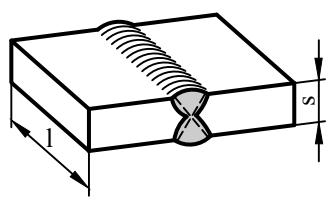
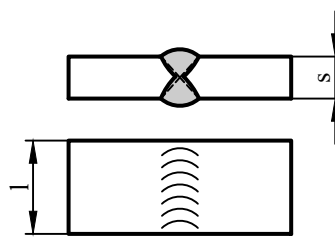
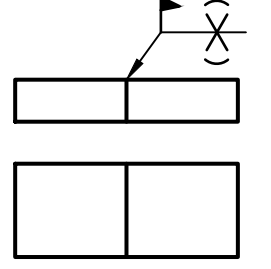
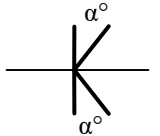
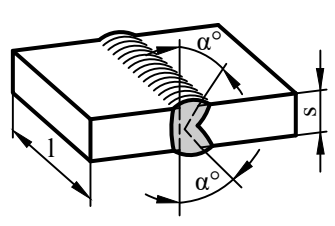
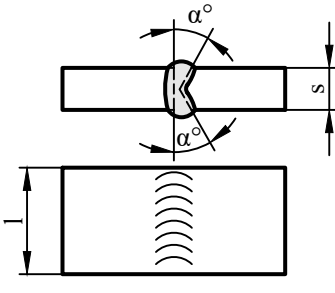
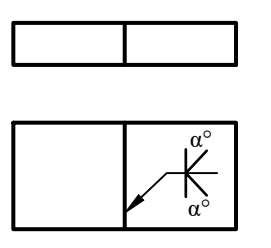
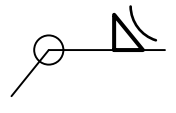
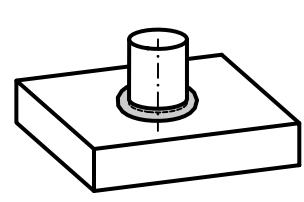
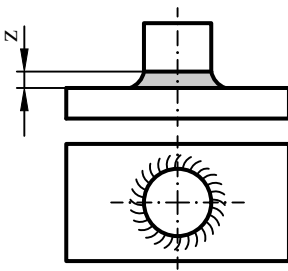
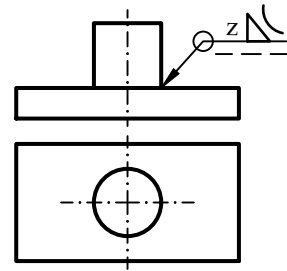
Denumire simbol	Reprezentare axonometrică detaliată	Reprezentare ortogonală detaliată	Reprezentare simbolică ortogonală
7. Sudură în colț convexă pe ambele părți 			
8. Sudură în X convexă efectuată la montaj 			
9. Sudură cap la cap în K (simetrică) 			
10. Sudură în colț concavă efectuată pe tot conturul 			

II. Să se reprezinte în câte două proiecții ortogonale (secțiune și vedere) asamblarea detaliată și simbolică prin sudură a pieselor de mai jos conform indicațiilor. Dimensiunile se vor alege constructiv.

a) Piesa 2 se va asambla cu piesa 1 prin sudură în colț intermitentă alternantă. Se vor efectua câte 4 cordonuri de sudură pe o parte cu o înălțime a cordonului de sudură de 5 mm, o lungime de 8 mm pentru fiecare cordon cu o distanță de 10 mm între ele.

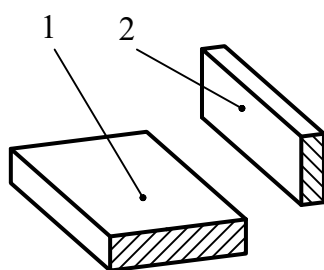

b) Piesa 1 se va asambla cu piesa 2 prin sudură în colț pe tot conturul exterior al piesei 2 cu o înălțime a cordonului de sudură de 4 mm.

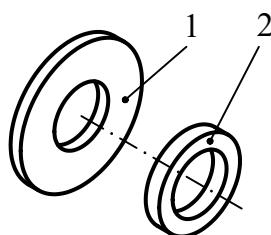

c) Piesa 2 se va asambla cu flanșa 1 prin sudură în colț pe tot conturul cu o înălțime a cordonului de sudură (concav) de 3 mm. Piesa 3 se va asambla cu piesa 2 prin sudură cap la cap cu pătrundere completă (sudură în V convexă) pe tot conturul, această sudură se va efectua la montaj.

